



# M04-6/6D

## 单/双秤灌装控制器

大屏显示·单/双秤控制·舒畅体验

深圳市杰曼科技股份有限公司



1

**A/D转换: 960次/秒**  
**显示精度: 1/100000**  
新一代处理芯片、  
全新的数据算法,  
使称重控制更快、更准

5寸TFT液晶显示屏  
简洁实用的全中文操作界面  
详细的各项参数说明

2



3

通过USB接口, 具有一键调用功能  
可方便的导入、导出各类参数  
亦可用于系统升级

4

可扩展4入4出开关量  
避免您控制端不够用的担忧



## 产品介绍

M04-6/6D灌装控制器是针对单/双秤增量法自动定量灌装秤而专门开发的一款全新称重控制仪表。该控制器采用全中文显示界面, 操作直观简便; 全新算法使称重控制更快更准; USB接口及双路串行口使设备更易于系统互联。可广泛应用于涂料、油脂、化工等需要定量灌装设备的行业。

## 功能特点

- ◆ 两料速加料, 自适应算法, 硬件系统全面优化, 称重控制更快更准
- ◆ 5寸TFT液晶屏, 全中文界面, 底部显示详细参数说明, 操作更简便
- ◆ 新增辅助逻辑编程功能, 自定义逻辑控制辅助设备
- ◆ 少量按键即可快捷操作, 易于防爆改装
- ◆ 自带USB接口, 可用于导入、导出各类数据, 方便留存重要历史信息或用于多设备标准化设置; 亦可用于产品升级
- ◆ 标配8路信号输入, 12路数字控制信号输出, 端口位置可自定义, 可扩展至12入16出, 最大限度方便用户使用
- ◆ 可选配单秤(M04-6)和双秤(M04-6D), 购买时需注明

## 应用示意图

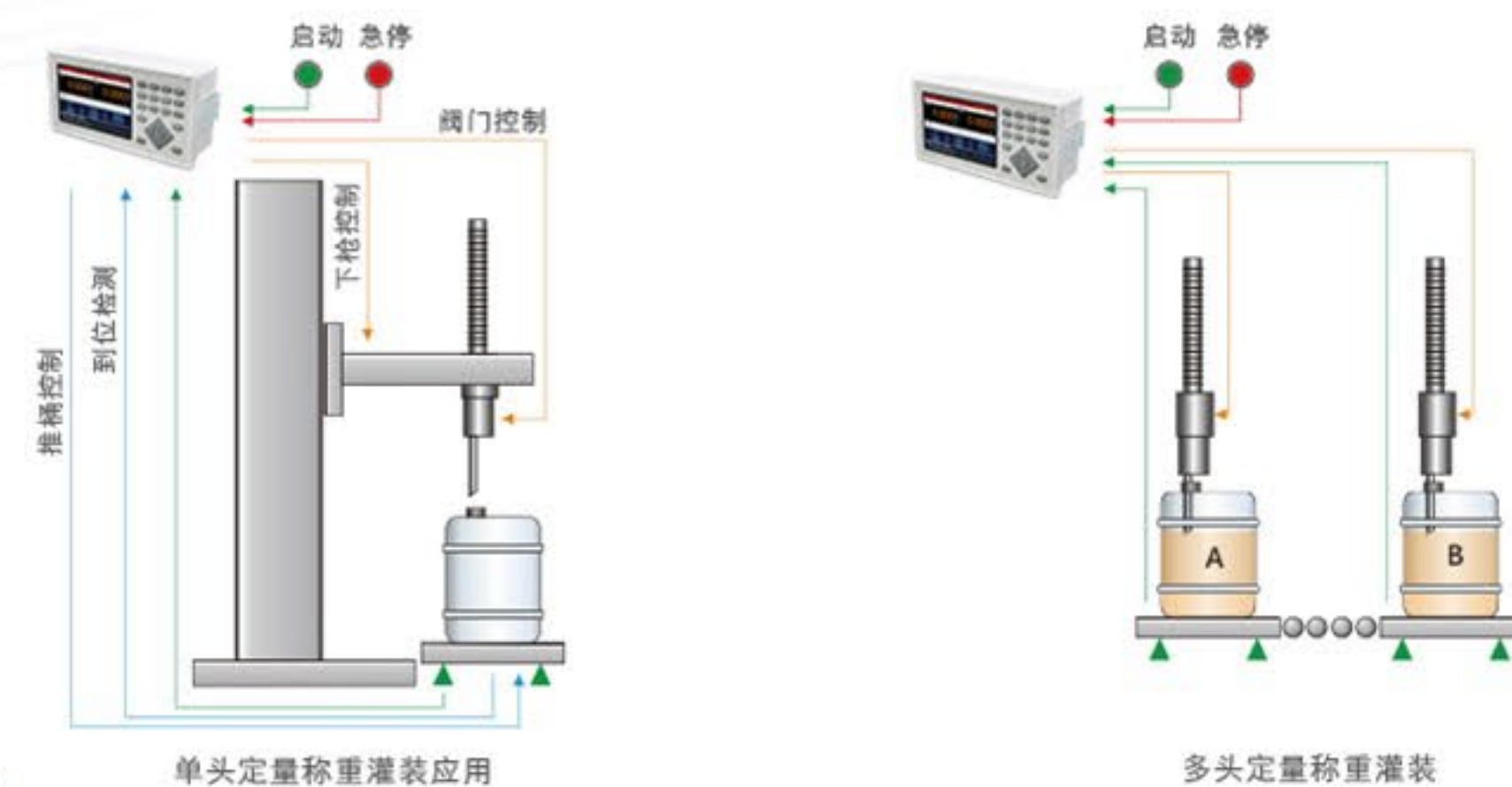

## 技术参数

一般规格	开关电源	AC90~260V50Hz(或60Hz) ±2%
	工作温度	-10~40°C
	最大湿度	90%R.H不可结露
	检定标准	Class III 6000e, 1μV/d
	功耗	约15W
	防护等级	前面板IP65
A/D转换	A/D性能	24位 Delta-Sigma
	A/D转换速度	120/240/480/960次/秒可调
	非线性	0.01% F.S
	增益漂移	10PPM/°C
	输入灵敏度	0.02uV/d
	输入范围	0.02~15mV
	最高显示精度	1/100000
	传感器电源	DC5V 125mA (MAX)
	输入阻抗	10MΩ
	零点调整范围	0.02~8mV (传感器为2mV/V时)
I/O部分	单秤默认定义:	
	输入端:	启动/急停/A清零/清报警/切换配方/A下、提枪/A加料开始/A手动慢加/A手动快加/清除全部累计/下料位/上料位
	输出端:	运行/停止/A快加/A慢加/A定值/A超欠差/A报警/A移桶/下枪(气动)/批次完成/A料枪下行(电动)/A料枪上行(电动)/供料/缺料
	双秤默认定义:	
	输入端:	启动/急停/A清零/B清零/清报警/切换配方/A下、提枪/B下、提枪/A加料开始/B加料开始/A手动慢加/B手动慢加
	输出端:	运行/停止/A快加/A慢加/A报警/A移桶/A下枪(气动)/B快加/B慢加/B报警/B移桶/B下枪(气动)/批次完成/缺料/A定值/B定值

## 外形尺寸

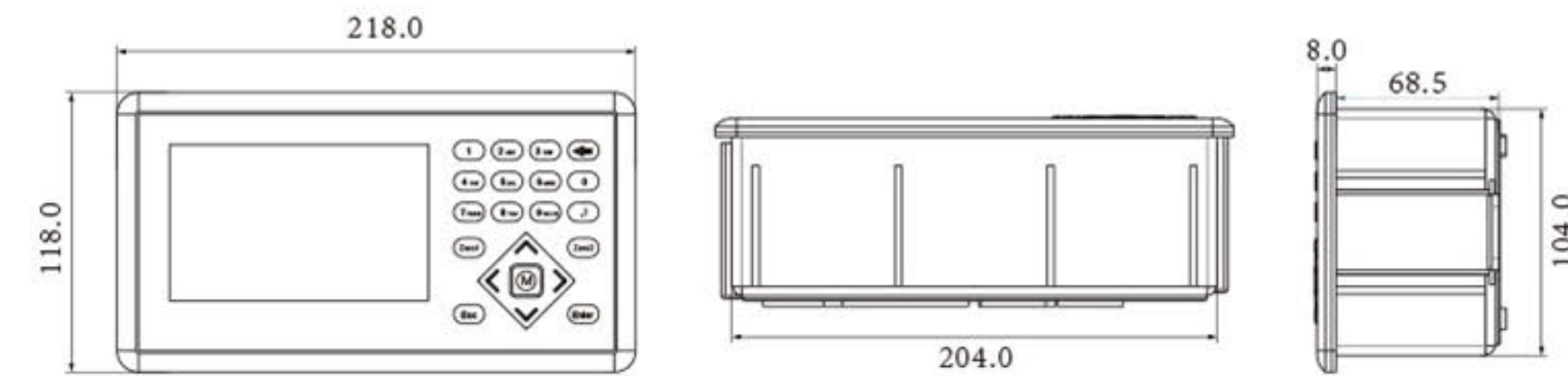

深圳市杰曼科技股份有限公司

网址: www.szgmt.com  
电话: +86 755-86352011  
传真: +86-755-2663 2060  
总部地址: 广东省深圳市南山区高新科技园同方信息港C栋3-A1  
生产基地: 湖南省株洲市天元区天易大道959号高科新马金谷B1栋